



# Сборка крыла левого заднего колеса

28-1 Крыло левого заднего колеса

28-2 Винты 2,3×4 мм (MD06)

## ДЕТАЛИ К ВЫПУСКУ 28



## ИНСТРУКЦИЯ ПО СБОРКЕ

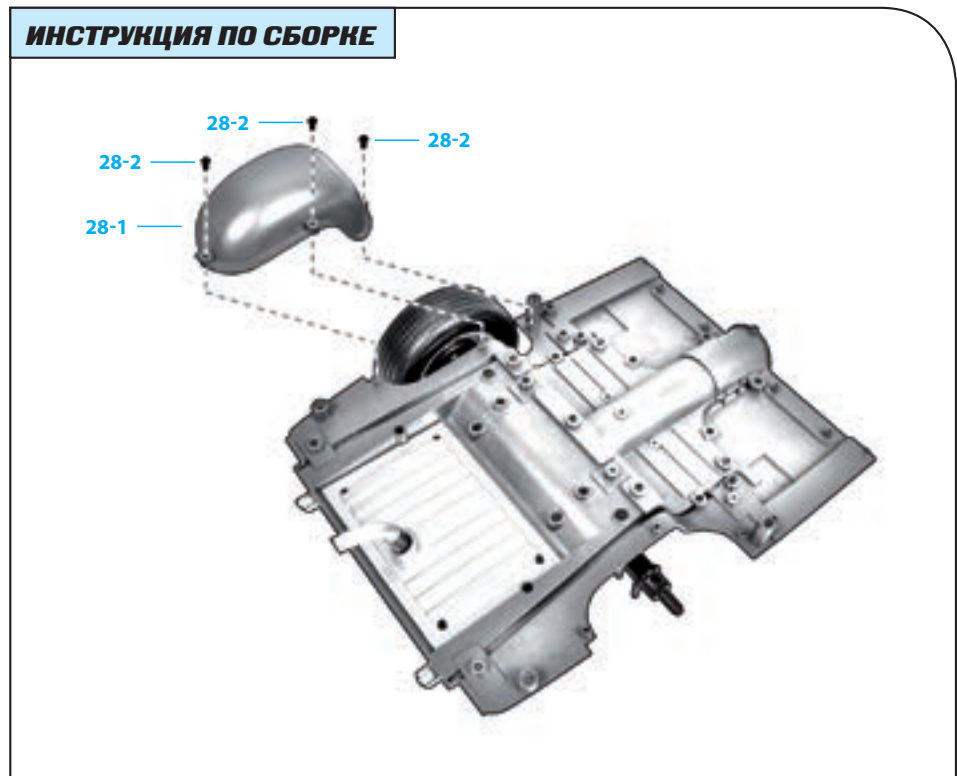

ПРИМЕЧАНИЕ: представленные на фото детали могут незначительно отличаться от деталей, полученных с этим выпуском.

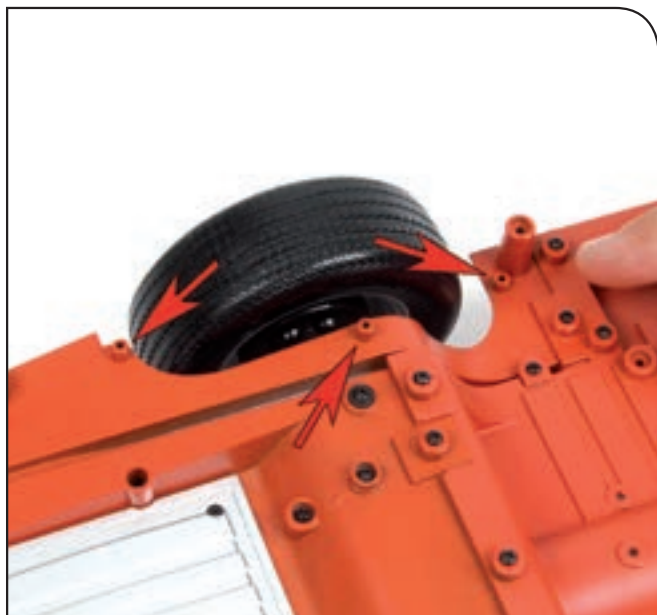

### Шаг 28-А

На верхней стороне шасси найдите три выступа, расположенные вокруг левого заднего колеса. Они позволят нам установить крыло колеса (28-1).



### Шаг 28-В

Теперь возьмите крыло и поместите его на выступы так, как показано на фото.



### Шаг 28-С

Прежде чем вкрутить винты, убедитесь, что крыло установлено правильно.



### Шаг 28-Д

Чтобы закрепить крыло на шасси, используйте три винта MD06 (28-2). Первый надо вставить в центральную точку крепления, указанную на фото. Не закручивайте его полностью.



### Шаг 28-E

Закрепите заднюю часть крыла при помощи второго винта MD06. Этот винт тоже не следует закручивать до упора.



### Шаг 28-F

Закрепите переднюю часть крыла третьим винтом MD06. Осторожно закрутите все три винта.

### Шаг 28-G

Так выглядит крыло левого заднего колеса, установленное на шасси.



### РЕЗУЛЬТАТ СБОРКИ

Левое заднее колесо на собранной модели

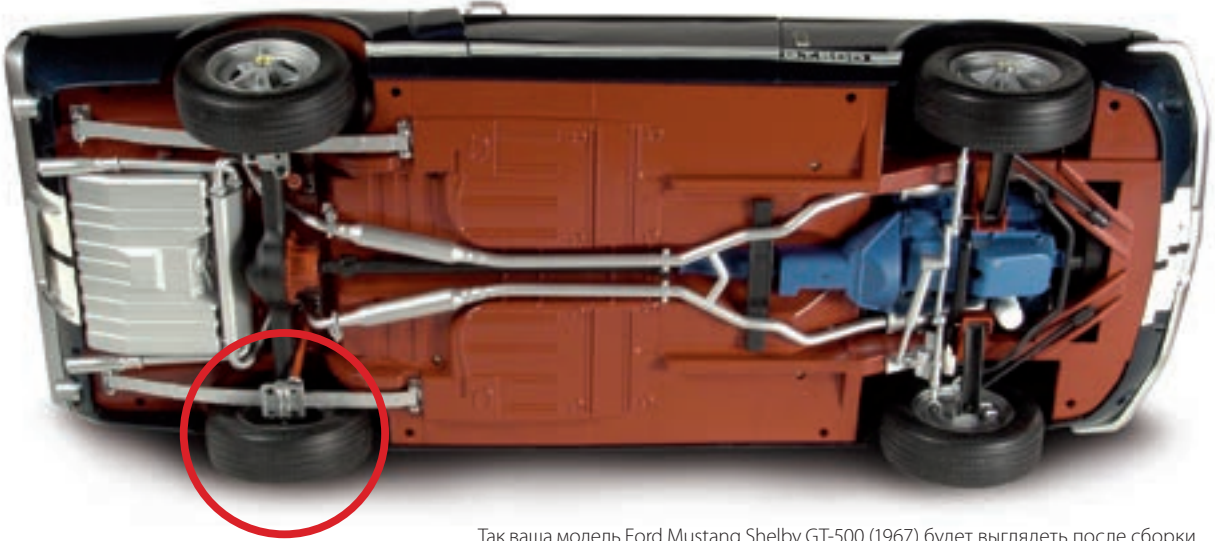

Так ваша модель Ford Mustang Shelby GT-500 (1967) будет выглядеть после сборки.

### Крыло автомобиля

**Крыло** — часть кузова автомобиля, расположенная поверх каждого колеса. Крыло предназначено для защиты днища автомобиля и предотвращения попадания мусора, камней, песка и т. д., которые вылетают из-под колес во время поездки и создают опасность для пешеходов и других водителей.



На фото отмечены элементы шасси, установленные на настоящий момент. Сейчас видно положение крыла, позже оно будет закрыто кузовом.

